



PANEL LED 300x1200mm

Fácil instalación y libre de mantenimiento, sustituye a las tradicionales lámparas de 4 tubos fluorescentes logrando ahorros de hasta el 60%. Estos paneles se recomiendan para zonas amplias como oficinas, salas de conferencias, centros de negocio, salas de espera y hoteles, donde se requiere mucha luz con un consumo energético bajo. Tienen un ángulo de apertura de 120°. Los paneles pueden colocarse en techo Armstrong (cielo americano).

CARACTERÍSTICAS **VARIABLES**

SKU	Potencia	Medida	Voltaje	Temperatura	Factor Potencia	Corriente	Lúmenes
2402	48W	300x1200x30mm	185-265VAC	6500K	0.62	239mA	4800Lm
2403				4000K	0.62	381mA	
2415				3000K			

CARACTERÍSTICAS **GENERALES**

 **APERTURA DE HAZ: 120°**

 **GRADO DE PROTECCIÓN: IP20**

 **GARANTÍA: 1 Año**

FORMA DE USO



MEDIDAS

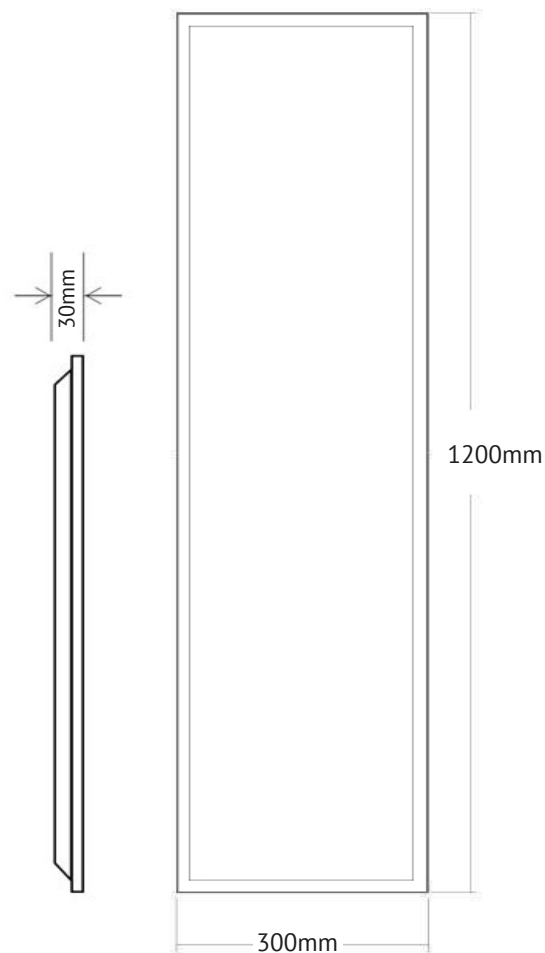

DIAGRAMA DE **CONEXIÓN**

