

# SUN

HASTA 1200 KG, 24 VDC CON NIGHT LIGHT SYSTEM INTEGRADO



Diseño elegante ningún tornillo a vista

Parte mecánica extremadamente silenciosa

Luz a led integrada

Materiales tecnológicamente avanzados, muy resistentes a los agentes atmosféricos

**SUN FAST:** velocidad de apertura 40 cm/s

## NIGHT LIGHT SYSTEM

Sistema de automatización con led integrados para iluminar sus entradas durante la noche

- + **SEGURIDAD** Facilita la visión nocturna
- + **CONFORT** Define el pasaje durante las horas nocturnas
- + **AHORROS** Permite un consumo energético inferior



### MODELOS

CÓDIGO	DESCRIPCIÓN	UDS PALLET
<b>SUN5024</b>	Para cancelas correderas hasta 500 kg, motor 24 Vdc, central de mando 14A con paro suave y finales de carrera eléctricos. Uso residencial	36
<b>SUN8024</b>	Para cancelas correderas hasta 800 kg, motor 24 Vdc, central de mando 14A con paro suave y finales de carrera eléctricos. Uso intensivo	36
<b>SUN12024</b>	Para cancelas correderas hasta 1200 kg, motor 24 Vdc, central de mando 14A con paro suave y finales de carrera eléctricos. Uso intensivo	36
<b>SUN5024F</b>	Para cancelas correderas hasta 500 kg, motor fast 24 Vdc, central de mando 14A con paro suave y finales de carrera magnéticos. Uso intensivo	36

## PROPIEDADES

		SUN5024	SUN8024	SUN12024	SUN5024F
<b>PROPIEDADES MECÁNICAS</b>					
velocidad	cm/s	26*	25*	20*	40*
par	Nm	18	26	38	23
ciclos/hora **		40	40	50	40
<b>CARATTERISTICHE ELETTRICHE</b>					
centrale di comando		14A	14A	14A	14AF 
alimentación de automatización	Vac	230	230	230	230
frecuencia	Hz	50/60	50/60	50/60	50/60
alimentación del motor	Vdc	24	24	24	24
absorción	A	1,2	1,5	1,8	1,3
potencia absorbida	W	250	345	360	300
luz integrada		si	si	si	si
<b>PROPIEDADES GENÉRICAS</b>					
grados de protección	IP	44	44	44	44
dimensiones (L - P - A)	mm	330 - 210 - 300			
peso	kg	13	13,8	14,5	13,5
temperatura de servicio	°C	-20 + 55	-20 + 55	-20 + 55	-20 + 55
peso máximo cancela	kg	500	800	1200	500

\*El valor varía según el peso de la puerta. Para uso en copropiedad recomendamos utilizar modelos de 800 kg.

\*\* Los ciclos ahora indicados son con una hoja estándar de 2 m de longitud y un peso de 200 kg a una temperatura ambiente de 20°C.

## DIMENSIONES

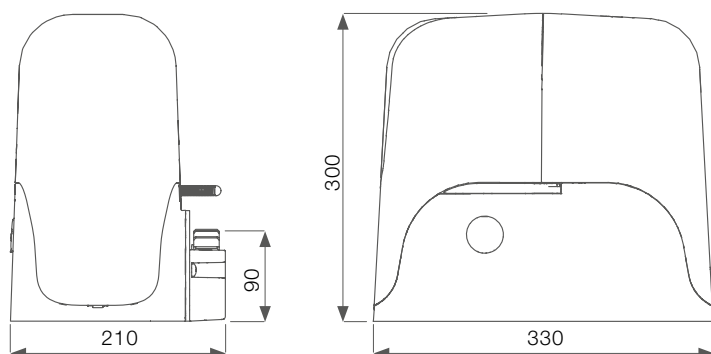

## ACCESORIOS

				
<b>RN800 *</b> Cremallera M4 en nylon L=1000 m para puertas hasta 800 kg	<b>CREM-8 **</b> Cremallera M4 en hierro 30x8 mm. L = 1000 mm	<b>CREM-12 **</b> Cremallera M4 en hierro 30x12 mm. L = 1000 mm	<b>KBP</b> Kit batería de plomo 1,3 Ah y cargador de batería	<b>550CABL045A00 ***</b> Cable especial para Eclipse lámpara destellante a LED, RG174 50 Ohm + 4 x 0,50 mm <sup>2</sup> (100m)
€/m	€/m	€/m	UD 1	UD 1
				
<b>KCS</b> Kit de desbloqueo con llave	<b>TWIN</b> Interface para funcionamiento maste/slave (SUN7024 y SUN11024)	<b>DYL</b> Módulo display L. cable 120 cm (solo 14A)	<b>KUBEPRO</b> Módulo para el control de la automatización a través del smartphone	<b>KUBE</b> Módulo de programación inalámbrica
UD 1	UD 1	UD 1	UD 1	UD 1

\* Paq. De 10 udc

\*\* Paq. De 4 udc

\*\*\* se recomienda no superar los 4 m de longitud de conexión para evitar sensibles pérdidas de alcance