

Since 1968

COMMAX
SmartHome & Security

Manual de Usuario

Videoportero a color CDV-70QT



www.commax.com

COMMAX Co.,Ltd.



- Gracias por comprar productos COMMAX
- Please carefully read this User's Guide (in particular, precautions for safety) before using a product and follow instructions to use a product exactly.
- The company is not responsible for any safety accidents caused by abnormal operation of the product.



Tabla De Contenidos

1. Saludos	1
2. Advertencias y precauciones	2
3. Nombres de las piezas	4
4. Cómo usar el producto	5
5. Uso de un teléfono inteligente	21
6. Cómo instalar	22
7. Esquema eléctrico	23
8. Contenido del paquete	24
9. Especificaciones	25
10. Guía de operación segura	25











1. Saludos

- Gracias por comprar productos COMMAX
- Lea atentamente este Manual del usuario (en particular, las precauciones de seguridad) antes de usar el producto y siga las instrucciones para usar el producto correctamente.



2. Advertencias y precauciones

Por favor siga las instrucciones que se describen a continuación para evitar cualquier peligro o daño al equipo.

 <p>Advertencia Puede causar serios daños si no se siguen las instrucciones.</p>  <p>Advertencia Puede causar daños menores si no se siguen las instrucciones.</p>	 Prohibido  No desmontar  No tocar  Debe seguir instrucciones estrictamente.  Señal de desconectar de la corriente sin excepción.  Señal de advertencia y precaucion de corto circuito.  Señal de advertencia y precaucion de fuego.
--	---

Advertencia

Corriente eléctrica e instalacion

<p>No debe conectar varios equipos a una sola regleta de corriente.</p>   Prohibido  Fuego	<p>No debe enredar el cable de corriente en manera de que pueda causar corto circuito</p>   Prohibido  Corto Circuito  Fuego	<p>No debe tocar el cable de corriente con las manos mojadas. Puede ocasionar un corto circuito.</p>   Prohibido  Fuego	<p>Mantener el cable de corriente desconectado cuando la unidad no está en uso por tiempo prolongado. Pudiera causar que el producto se dañe o que se quemé.</p>   Advertencia  Fuego
<p>No debe instalar producto en un lugar donde hay aceite, humo o humedad. Pudiera causar corto circuito o que se quemé.</p>   Prohibido  Corto Circuito  Fuego	<p>No debe conectar producto durante mal tiempo de relampagos o truenos. Pudiera causar corto circuito o que se quemé.</p>   Prohibido  Corto Circuito  Fuego	<p>No debe conectar con otros productos que tienen diferencias en voltage. Pudiera causar que la unidad se descontrolé o que se quemé.</p>   Prohibido  Fuego	<p>Si al instalar el producto genera calor debe instalar retirado de la pared (10cm) para permitir ventilacion. Pudiera causar que se quemé debido a la alta temperatura interna.</p>   Prohibido  Fuego

⚠ Advertencia

Limpieza y Uso

No debe desmontar, reparar o reconstruir este producto sin ayuda profesional. Debe de comunicarse con el centro de servicios para toda reparación.



Corto Circuito Fuego Desconectar

Si la unidad genera algún ruido, olor a quemado o humo, debe de desconectar de la corriente eléctrica y contactar un centro de servicios al cliente.

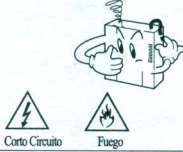

Corto Circuito Fuego

No debe introducir objeto de metal o material que se pueda quemar dentro de la salida de ventilación.



Prohibido Corto Circuito Fuego

Solamente utilizar las baterías recomendables en productos que utilizan corriente DC. Caso contrario pudiera causar un corto circuito.

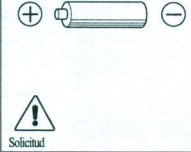

Solicitud

⚠ Advertencia

Corriente eléctrica e instalación

Conectar correctamente el cable de corriente, caso contrario pudiera causar fuego.

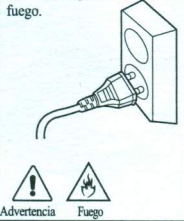

Advertencia Fuego

Al desconectar el cable de corriente debe halar del conector firmemente y no por el cable. Si hala sosteniendo el cable pudiera causar que el material de cobre interior se despreque. Caso contrario pudiera causar un corto circuito o fuego.



Advertencia Corto Circuito Fuego

Al conectar el cable de corriente después de cortar el cable, instale el producto apagado. Caso contrario pudiera causar corto circuito o fuego.



Advertencia Corto Circuito Fuego

Al instalar el producto debe fijarlo firmemente durante el uso del montaje en la pared y los tornillos. Caso contrario pudiera causar lesión.



Advertencia

Precaución al utilizar circuito AC ya que hay posibilidad de un corto circuito.



Advertencia Corto Circuito

Por favor, compruebe la tensión de uso y actual para productos de DC solamente y el utilice rectificador adecuado. Ya que pudiera causar fuego.



Advertencia Fuego

Evitar la incidencia de rayos solares al producto o superficie o cerca de unidades que generan calor.

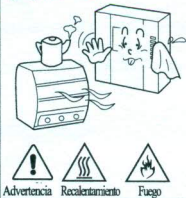

Advertencia Recalentamiento Fuego

No debe conectar producto en lugar inestable o superficie que no sostenga su peso. Puede causar daños si se cae durante uso.



Advertencia

Limpieza y Uso

Limpie el producto con paño suave y seco. Producto debe de estar desconectado de la corriente eléctrica. No usar químicos de limpieza, cera o alcohol.



Prohibido

Debe evitar que el producto se caiga o se golpee. Caso contrario pudiera causar que no funcione.

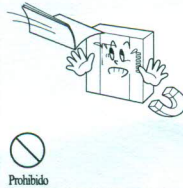

Prohibido

Solo use cables designados para la instalación y dentro de la distancia sugerida. Pudiera causar que el producto no funcione bien.



Prohibido

3. Partes del equipo.

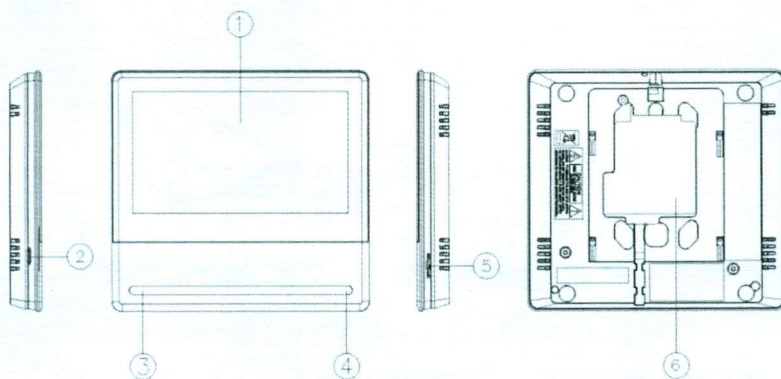





No	Partes	No.	Partes	No.	Partes
1	LCD táctil	2	Ranura para tarjeta MicroSD	3	Altavoz
4	Micrófono	5	Interruptor de alimentación	6	Terminal de conexión

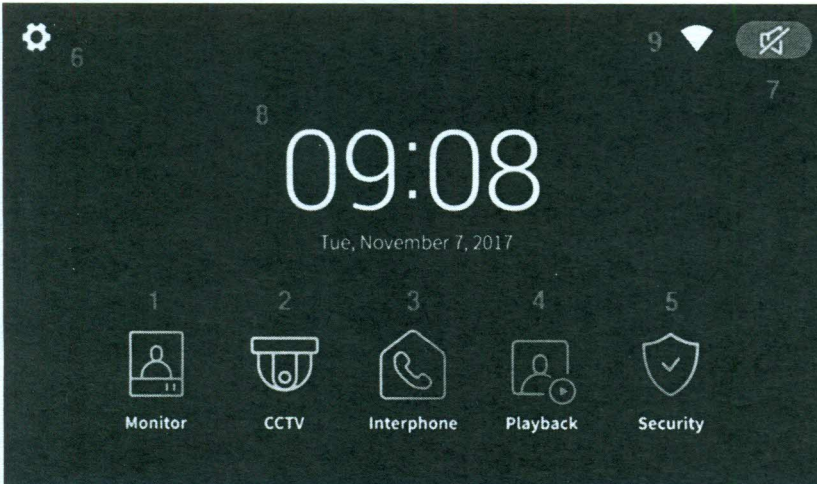

4. Como usar el producto

4-1 Pantalla principal



No.	Menú	Detalles
1	Monitor	Ver la cámara de la puerta - No puede usarlo si el frente no está conectado.
2	Circuito cerrado de televisión (CCTV)	Monitoreo de circuito cerrado de televisión - No puede usarlo si no hay cámaras conectadas
3	Interfono	Mover al menú Interfono
4	Reproducción	Mover a la lista de imágenes y videos grabados
5	Seguridad	Mover al menú seguridad
6	Opción	-Mover al menú 'Opciones'
7	Icono de silencio	Indicación de estado de silencio
8	Fecha y hora	Indicación de Fecha y Hora, Toque para pasar al menú 'Configuración'
9	Conexión a Internet	Se muestra cuando está conectado al Internet.  Wi-Fi está conectado, pero no hay conexión a Internet.  Conexión tanto de Wi-Fi como de Internet.  * Puede haber un retraso de tiempo al comprobar el estado de la red.

· Configure la fecha y hora antes de usar.

· Si no lo configura, pueden surgir algunos problemas al guardar la imagen y el videoclip.

· El sonido de tono táctil no se produce cuando se presiona el teclado durante la grabación de video o las llamadas de aplicaciones móviles.

4-2 Monitor

- La siguiente pantalla se mostrará al llamar desde el frente de calle o al tocar el botón 'Monitor'
- Máx tiempo: Monitoreo (30 seg.), Llamada y conversación (60 seg.)
- Si el frente de calle no está conectado, no se pueden realizar.



- 1) Cámara seleccionada: La cámara seleccionada aparecerán la pantalla.
- 2) Fecha y hora: Se indicará la fecha y hora actual.
- 3) Iconos de almacenamiento (Guardar): Se indicarán los iconos de detección de movimiento y grabación.

- Detalles de iconos



Formato de almacenamiento: Imágenes / Videos (En modo de detección de movimiento)



Modo de almacenamiento: MANUAL / AUTO



Estado de la tarjeta SD: Inserción / Memoria llena

- 4) Vista de pantalla dividida: El monitoreo dividido para los frentes de calle está disponible.

No está disponible para usar si solo hay un frente de calle instalado.

- 5) Ajuste de calidad de imagen: Ajuste de pantalla para el frente de calle (Frente de calle #1, #2).

-El ajuste de brillo/luminosidad está disponible después de pulsar el botón.

-El rango de ajuste es 0-20. Hay un botón ubicado en la parte superior derecha para la inicialización.

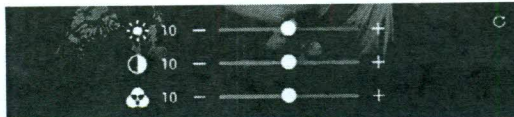

- 6) Control de volumen: Puede controlar el volumen del tono de llamada y el volumen del tono de recepción.

- Pulse el botón para ajustar el volumen.

- Nivel de ajuste de volumen: Timbre (0-3), Altavoz (1-3)



- 7) Conexión de llamada: Para llamar y contestar la llamada.
 - Después de contestar la llamada, los botones 7 y 8 cambiarán de la siguiente manera.



Puerta abierta (No.7): Para abrir la puerta.



Finalizar llamada (No.8): Para finalizar una llamada.

Precauciones

Si configura 'Modo rápido' en la opción de menú 'Modo puerta abierta', se mostrará el icono 'Puertaabierta'.
 En este caso, es posible abrir la puerta sin llamar a la puerta.

- 8) Cancelación de llamada: Para cancelar la llamada cuando recibe una llamada desde el frente de calle.
 9) Monitoreo de CCTV: Para verificar el video de CCTV durante la llamada o el monitoreo. (Si el circuito cerrado de televisión no está conectado, el icono no se muestra).
 10) Almacenamiento de videoclip: Para almacenar un video. Cuando toca el botón, puede almacenar el videoclip. (Cuando configura el modo de almacenamiento automático, un videoclip se almacena automáticamente)
 - Max 120 segundos por videoclip (Conexión de llamada 60 segundos + Llamada 60 segundos)
 - El icono de abajo se mostrará durante el almacenamiento y el tiempo restante se mostrará en la parte superior derecha



- Si desea detener el almacenamiento, toque el icono.

- 11) Almacenamiento de imagen: Para almacenar (guardar) una imagen fija.
 - Cuando toca un botón, puede almacenar imágenes. Y el icono de abajo se mostrará durante el almacenamiento



- 12) Videoportero: toque el botón videoportero y llamará al frente de calle conectado

*** Llamada de visitante**

- 1) Cuando un visitante llama desde la entrada, puede escuchar el tono de llamada (sonido) y la imagen del visitante aparece en el monitor.

- Max 60 segundos para el tiempo de conexión de llamadas.
 - Cuando configura un modo de almacenamiento automático, el videoclip y la imagen se almacenan automáticamente.

- 2) Cuando toca un botón de conexión de llamada, puede hablar con un visitante. Y cuando toca el botón de apertura de puerta, la puerta se abrirá.

- Max 60 segundos para el tiempo de llamada.
 - Mientras se almacena un videoclip, puede volver a almacenar un videoclip durante 60 segundos desde el momento de conexión de la llamada.

- Puede abrir la puerta cuando la pantalla está encendida. Y solo es posible cuando la cámara de la puerta está enclavada con la función de apertura de la puerta.

- Cuando toca el botón de apertura de puerta, el icono de apertura de puerta de abajo



se mostrará en el centro de la pantalla.

- 3) Cuando otra llamada entra desde otra entrada, la llamada actual finaliza y se conecta la otra llamada.
 4) Cuando presiona el botón de finalizar llamada, la llamada finaliza. Y se mostrará la pantalla principal.

* Llamada de interfono

1) En caso de instalar un interfono adicional, cuando un visitante llama desde la cámara de la puerta, también sonará un tono de llamada en el interfono.

- Max 60 segundos para llamadas y tiempo de conversación

2) Cuando levanta el auricular, estará disponible para hablar con la cámara de la puerta.

3) Durante la llamada, presione el botón de apertura de puerta para abrir la puerta.

(En caso de que la cámara de la puerta esté enlazada con la función de apertura de la puerta)

4) Vuelva a encender el auricular y la llamada terminará.

- La llamada de interfono finaliza cuando finaliza la videollamada.

4-3 Circuito cerrado de televisión

- Cuando toque el botón de CCTV, se mostrará la siguiente pantalla.

- El tiempo de monitoreo es de máx. 60 segundos. El almacenamiento de videoclip se puede realizar en 60 segundos.

- No puede usar las funciones de CCTV si las cámaras no están instaladas.

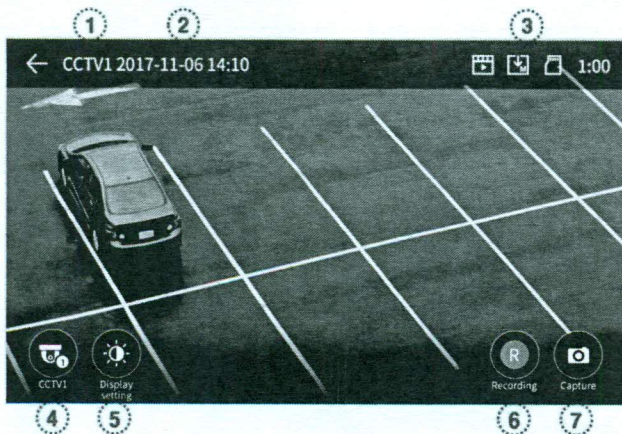

1) Signo de CCTV: Para mostrar la imagen del CCTV en funcionamiento actual.

2) Fecha y hora: Se indicará la fecha y la hora actual.

3) Conjunto de iconos: Para mostrar la detección de movimiento y el almacenamiento de video. (Sección de Monitoreo para más detalles)

4) Cambio de pantalla CCTV: Para ver la pantalla CCTV 1 y la pantalla CCTV 2.

- No puede usar esta función cuando solo hay una cámara conectada.

5) Ajuste de calidad de video: Para cambiar brillo/luz y sombra/contraste. (Sección Monitoreo para más detalles)

6) Almacenamiento de video: Para almacenar (guardar) un video-clip.

- Cuando toque el botón, se iniciará el almacenamiento.

- El icono de abajo se mostrará durante el almacenamiento de la imagen. Y el tiempo restante se mostrará en la parte superior derecha



Si desea detener el almacenamiento, debe tocar el icono.

7) Almacenamiento de imágenes: para almacenar (guardar) una imagen fija.



- Cuando toca el botón, puede almacenar imágenes. Y el icono de abajo se mostrará durante el almacenamiento.

Referencia (Cámara de la puerta y el circuito cerrado de televisión son los mismos en los siguientes temas)

※ Precaución: si hay otros archivos en la tarjeta Micro SD, el producto puede funcionar mal (asegúrese de formatearlo antes de usarlo)

① El videoclip no se puede almacenar mientras la tarjeta SD no esté insertada.

- Las imágenes se pueden almacenar en la memoria integrada del monitor. (Máx. 50 imágenes).

- Puede usar los pasos siguientes cuando desee realizar una copia de seguridad de las imágenes que están almacenadas en el monitor.

1) Apague el monitor y luego inserte la tarjeta SD. Encienda el monitor. Y luego las imágenes se almacenan automáticamente en la tarjeta SD.

(Después de una copia de seguridad, los archivos se eliminarán automáticamente).

2) Puede verificar el archivo a través de su computadora. ([carpeta de respaldo] en la tarjeta SD)

3) Puede verificar la fecha, el tiempo de almacenamiento y la información (fuente de la cámara, formato de guardado, almacenamiento de emergencia).

- Nombre del archivo: YYMMDD_HHMMSS_AB.AVI o JPG

Nota: El significado de los dos últimos dígitos

(indicados por AB) A: 1 - PUERTA1 / 2 - PUERTA2 /

3 - CCTV1 / 4 - CCTV2

B: 1 - MANUAL (grabación manual) / 2 - AUTO / 3 - MOVIMIENTO / 4 - ALARMA

ej.: El significado del archivo '180109_045740_12.avi'

-> Video grabado automáticamente por los visitantes que llamaron desde la puerta 1 el 9 de enero de 2018 a las 4:57:40

② La imagen y el videoclip pueden almacenarse insertando la tarjeta SD. El tamaño máximo de almacenamiento depende de la capacidad (tamaño de almacenamiento) de la tarjeta SD.

4-4. Interfono

- Al tocar el botón de Interfono, llama al interfono conectado y se muestra la siguiente pantalla.

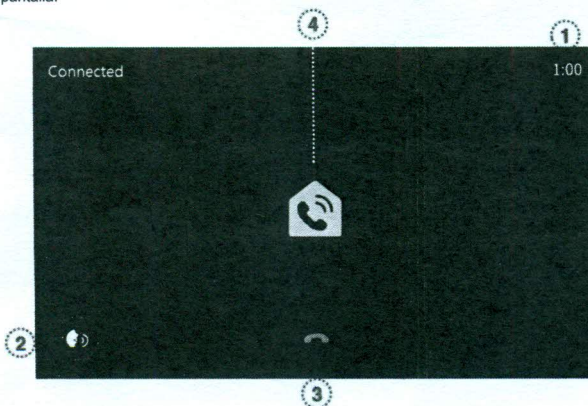

1) Tiempo de llamada y conversación: para mostrar el tiempo restante de llamada y conversación.

4-5 Reproducción

- Cuando toque el botón Reproducir, se mostrará la siguiente pantalla.
- Seleccione la imagen. (La imagen seleccionada se ampliará y se mostrará el video).



- 1) Información de la página: Página actual /Página total
- 2) Mover página: <página anterior / >siguiente página
- 3) Información del archivo:

Archivo de imagen



Archivo de vídeo



Archivo nuevo



- 4) Grabación de emergencia: Archivo guardado cuando ocurre una emergencia por sensores.
 - Cuando se configura 'Auto Rec' en el menú de seguridad, el video CCTV se graba durante 10 segundos cuando ocurre una emergencia.
- (CCTV1 se guarda automáticamente cuando se detecta el sensor n.º 1 y CCTV2 se guarda con el sensor n.º 2. Pero, si no hay una tarjeta SD insertada, solo se guarda la imagen y el sensor debe conectarse a CCTV).
- Si se recibe una llamada de visitante durante una emergencia, el video del visitante se guardará automáticamente en la configuración de 'Grabación automática' o también se puede guardar manualmente.

- Para verificar imágenes.

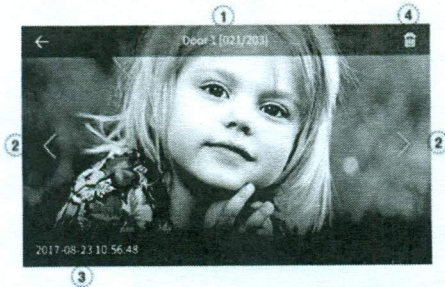

- 1) Fuente de almacenamiento y número de archivo
- 2) Movimiento izquierda/Derecha: Para mover el archivo anterior/siguiente.
- 3) Fecha y hora: Se indicará la fecha y la hora actual.
- 4) Borrar archivos: Para borrar imágenes.

- Verificar video-clip.



- 1) CD Fuente de almacenamiento y número de archivo
- 2) CT Movimiento Izquierda/Derecha: Para mover al archivo anterior/siguiente.
- 3) Reproducir el archivo: Para reproducir el videoclip actual.
Durante la reproducción, el icono cambia por el botón de pausa.
- 4) Eliminar el archivo: Para eliminar el archivo que se está reproduciendo actualmente.
- 5) Fecha y hora: se indicará la fecha y la hora actual.
- 6) Indicación del tiempo del videoclip: se muestra el tiempo restante

<Nota>

- Inmediatamente después de insertar la tarjeta SD, el tiempo de carga depende de la cantidad de archivos almacenados. (por favor, espere un momento)

4-6. Seguridad (Se puede usar con sensor de seguridad)

- Toque el botón Seguridad para mostrar la siguiente pantalla.
- Con esta función, la puerta se detecta cuando el sensor está conectado.



< Antes de la operación >

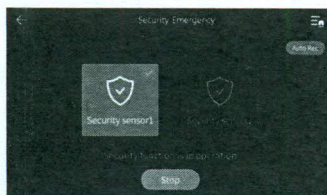

< Durante la operación >

- 1) Antes de operar el modo de seguridad

Precaución

Tenga en cuenta la contraseña antes de continuar.

No puede apagar la alarma si no conoce la contraseña actual. (Predeterminado de fábrica: 1234)

- 1) Sensor de seguridad 1, Sensor de seguridad 2: Seleccione el sensor para operar.
- 2) Seleccionar casilla de verificación: Si el sensor está seleccionado por casilla de verificación. (Prender & apagar)
- 3) Botón Ejecutar: Activa el sensor seleccionado. (Tenga en cuenta que la alarma se activa cuando se detecta el sensor)
- 4) Registro de emergencia: Puede consultar el registro de emergencia.
- 5) Grabación automática: CCTV se graba automáticamente durante 10 segundos cuando ocurre una emergencia.

- Cuando la función está activa (rojo), la función correspondiente está activada. (Puede apagarlo haciendo clic.)
- CCTV1 graba en caso de emergencia del sensor 1, y CCTV2 graba automáticamente en caso del sensor 2 (Si no hay una tarjeta SD, se reemplazará con una imagen. Si el CCTV no está conectado al sensor, no se grabará).

2) Durante el modo de seguridad:

- 6) Indica el sensor de seguridad que se está ejecutando
- 7) Terminar la función de seguridad.
 - Pulse el botón e introduzca la contraseña de cuatro dígitos. (Contraseña predeterminada de fábrica: 1234)
 - Si la contraseña es correcta, el modo se apaga y la pantalla vuelve a la pantalla principal.
 - (Si la contraseña es incorrecta, no puede cambiar el modo y prosiga con la inicialización del dispositivo).

<Pantalla de ingreso de contraseña para apagar el modo de seguridad>



<Pantalla de sensor detectado durante el modo de seguridad>



1) Cuando ocurre la alarma de seguridad

- Cuando se detecta un sensor durante el modo de seguridad, se genera una alarma y el sensor, se muestra el número (Sensor1 o Sensor2) y la hora de ocurrencia.
- Si se cancela la situación de emergencia, presione el botón 'Parar' en la parte inferior. (Puede apagar la alarma si el sensor correspondiente se recupera al estado normal).
- Cuando aparezca la ventana de ingreso de la contraseña, ingrese la contraseña de cuatro dígitos usando los botones.
- El sonido de la alarma se produce durante 3 minutos y luego solo se muestra la pantalla de alarma después de ese tiempo. (Durante la alarma, el sonido de llamada suena junto a la cámara para indicar la situación de emergencia).

4-7. Opción

- Cuando toque el botón de opción, se mostrará la siguiente pantalla.
- Cuando selecciona cada opción, la sub opción correspondiente se muestra a la derecha.
- Si no realiza ninguna acción durante 30 segundos después de acceder al menú de opciones, se mostrará la pantalla principal.

① Grabación/Wi-Fi

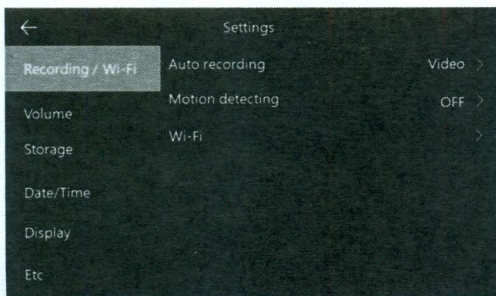

1) Grabación automática

- Para configurar el modo de guardado automático. (Seleccione entre Foto / Video) Sin embargo, si no hay una tarjeta SD, no se puede seleccionar el modo de vídeo.
- Esta función solo está disponible cuando una llamada proviene de un frente de calle (entrada). Y no puede guardar las fotos y los videoclips manualmente hasta que se inicie el guardado automático.
- Al seleccionar APAGADO, se desactiva la función de guardado automático.

2) Detección de movimiento

- Para configurar la detección de movimiento de la cámara configurada previamente.
- Las funciones de cada menú son las siguientes.

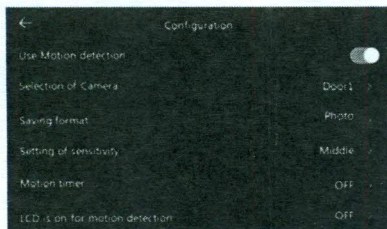

- Detector de movimiento: Para configurar la función de activación/desactivación.
- Seleccionar cámara: Para seleccionar la cámara para monitorear. (Seleccione entre Door1/2, CCTV1/2)
- Formato de almacenamiento: Para seleccionar el método de almacenamiento. (Seleccione entre Foto / Video)
- Sensibilidad de detección: Para configurar la sensibilidad. (Seleccione entre Alto / Medio / Bajo)
- Temporizador de movimiento: Para configurar la activación de la función de temporizador. (Tiempo de activación de detección de movimiento).

Una vez activado, puede configurar el temporizador, la hora de inicio / finalización.

Lapantalla

LCD está encendido para la detección de movimiento: durante la grabación de vídeo, muestra el video en la pantalla LCD.
(durante unos 10 segundos)

* Referencia

- Cuando se detecta movimiento, se guarda una imagen y, en el caso de un video, se guarda durante unos 10 segundos.

(El tiempo almacenado en el archivo puede ser ligeramente diferente)

- En la noche o en un lugar oscuro, el LED del frente de calle siempre está encendido mientras esta función está funcionando.

- Cuando se detecta movimiento, se activa una alarma a través de la aplicación del teléfono móvil. Si configura la cámara para una parte donde hay mucho tránsito, puede ser un inconveniente como alarma del teléfono móvil.

(En este caso, cambie la cámara de vigilancia a un área de detección de movimiento)

* En caso de alarma de teléfono móvil, la reactivación de la alarma se limita a aproximadamente 1 minuto después de que ocurra el evento.

3) Wi-Fi: conexión de red inalámbrica

- Configuración -> Grabación / Wi-Fi -> Wi-Fi

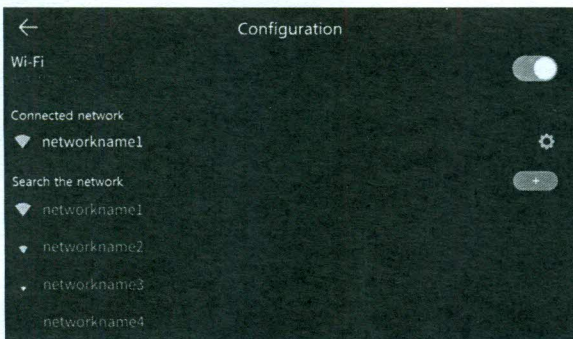

- Conexión wifi :

Haga clic en la casilla de verificación para activar o desactivar Wi-Fi. Puede buscar y conectarse a la red inalámbrica seleccionada.

Seleccione el Wi-Fi de la lista de redes descubiertas automáticamente e ingrese la contraseña para conectarse

- Red conectada: La red Wi-Fi actualmente conectada.

Haga clic en el nombre de la red conectada para ver su dirección IP y método de seguridad. (También puede consultar el código QR para descargar la aplicación).

- Añadir Wi-Fi directamente:

Cuando no encuentre el Wi-Fi que desea, puede agregarlo ingresando la información de Wi-Fi directamente a la lista. Seleccione el ícono 'Agregar red Wi-Fi' ('+') en la parte superior de la lista de Wi-Fi.

Ingrese el nombre de la red, ingrese la contraseña.

② Volumen

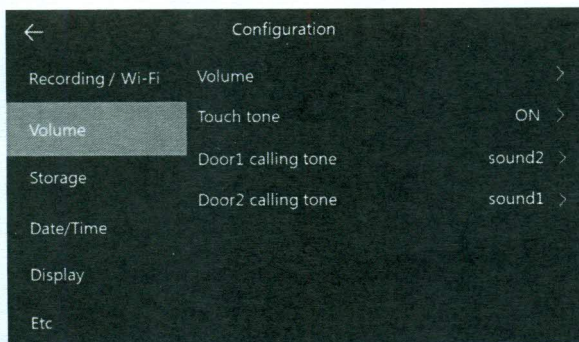

1) Volumen

- Cuando la cámara de la puerta individual (entrada) y el intercomunicador llaman, puede cambiar el tono de llamada y el tono de recepción individualmente.
- Puede cambiar el tono de llamada de 0 (silencio) a 3 niveles y el tono de recepción de 1 a 3 niveles.

2) Sonido táctil

- Para encender/apagar el tono táctil.

3) Tono de llamada de interfono (sonido), Puerta1, Puerta2.

- Puede seleccionar tono de llamada de interfono y cámara de puerta individual. (Puerta1, Puerta2)
- 6 tipos de tonos de llamada están disponibles.

③ Almacenamiento

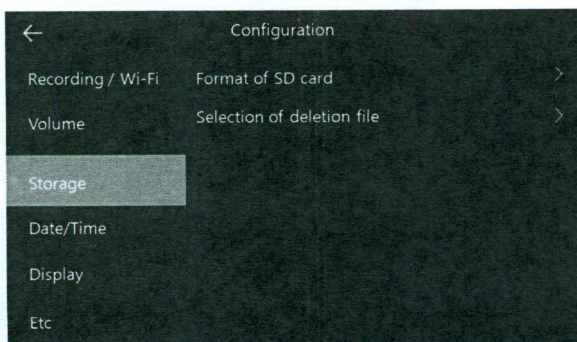

1) Formato de tarjeta SD

- Para inicializar la tarjeta SD.
- La inicialización tarda aproximadamente 1 minuto. (Puede ser diferente por tipos de tarjeta SD).

2) Selección del archivo de borrado

- Para eliminar las imágenes y videos guardados.
- El tiempo requerido varía según el tamaño del archivo.

* Precauciones

- No está disponible para recibir una llamada mientras se inicializa la tarjeta SD o se eliminan los archivos guardados.

- Si inicia la inicialización de la tarjeta SD, no es posible detenerla.
En caso de inicialización final inevitable, es necesario comenzar de nuevo desde el principio.

4 Fecha y hora

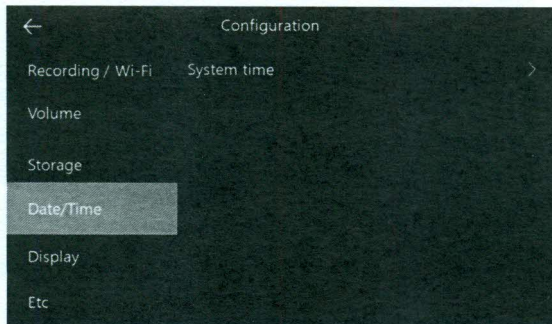

1) Hora del sistema

- Para configurar la fecha y la hora.
- La hora modificada se mostrará en la pantalla principal después.

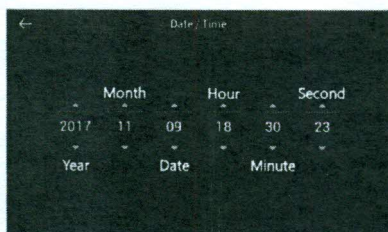

5 Pantalla

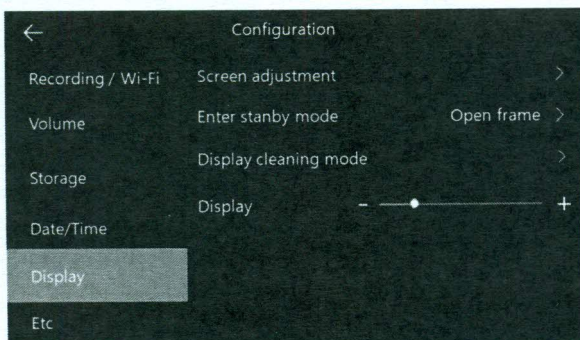

1) Ajuste de pantalla

- El ajuste de brillo/luminosidad/croma está disponible como se muestra a continuación.

(En este caso, puede ajustar la visualización de la cámara de la puerta).

- El rango de ajuste es de 0-20 niveles. Hay un botón ubicado en la parte superior derecha para la inicialización.

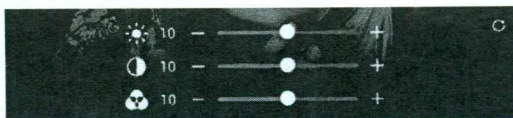

2) Entrar en modo de espera

- Se pueden configurar varios modos de espera.

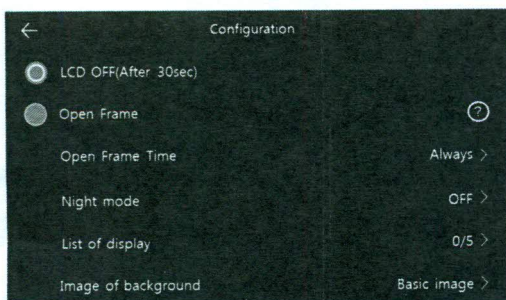

LCD APAGADO (después de 30 segundos): Para configurar la función de pantalla apagada al ingresar al modo de espera

(Activado en 30 segundos después de configurar)

Marco abierto: Habilite el modo de marco abierto mientras ingresa al modo de espera

* Precaución: si la función de detección de movimiento está activada, esta función no funcionará.

· Tiempo de marco abierto: Puede configurar el tiempo de uso de la función de marco de fondo de pantalla

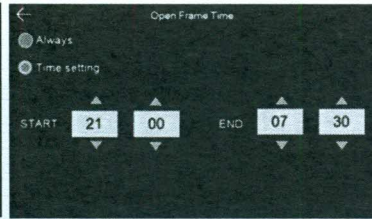

- Modo noche: El brillo de la pantalla se minimiza durante el tiempo establecido.

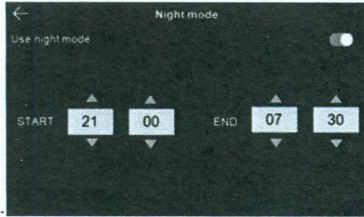

- Lista de visualización:
- Establezca qué pantalla se mostrará cuando se aplique la función de marco de fondo de pantalla.

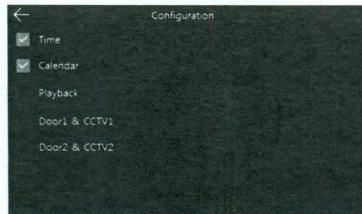

- Imagen de fondo:
- Configure la imagen de fondo que se usará al aplicar la función de marco de fondo de pantalla.

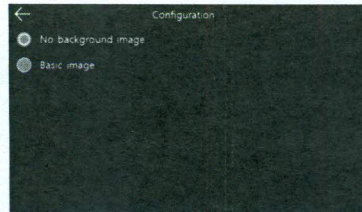

- Sin imagen de fondo: La pantalla seleccionada se muestra sin imágenes de fondo.
- Imagen básica: El fondo se establece aleatoriamente entre las imágenes almacenadas en la memoria interna.

3) Modo de limpieza del panel de visualización

- Al seleccionar 'Modo limpieza', la pantalla táctil se desactiva durante 30 segundos. (No puede detener esta función hasta que finalice).

4) Pantalla

- Establecer el brillo de la pantalla del menú.

® Etc.

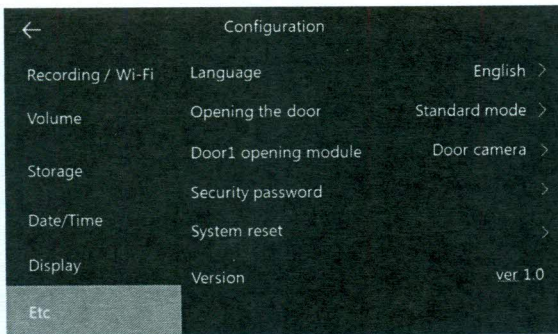

1) Idioma

- Para seleccionar los idiomas (8 idiomas.)

Coreano	Inglés	Ruso
Español	Chino	Polaco
Turco	Croata	

2) Abriendo la puerta

- Para configurar el método de apertura de puertas.

- Estándar: Para abrir la puerta durante/después de la llamada. Rápido:

Para abrir la puerta antes de la llamada.

(No es necesario realizar una conexión de llamada para abrir la puerta)

3) Módulo de apertura Puerta 1

Puedes elegir un módulo para abrir puerta1

- Cámara de puerta: Operación de apertura de puerta desde cámara de puerta
- Cerradura de puerta digital: Abre la puerta desde la cerradura de puerta digital.

4) Contraseña de seguridad

- Configure la contraseña (4 dígitos) que se utilizará para desactivar el modo de seguridad o para descartar la alarma

- No puede usar 0000, 1234, 4321 como contraseña.

1. Introducir la contraseña : Presione el botón e ingrese la contraseña de cuatro dígitos en orden usando la clave numérica generada.

(Valor inicial: 1234)

(Si pierde la contraseña que está utilizando, puede restaurar el valor predeterminado

[1234] ejecutando Reinicio del sistema)

2. Restablecimiento de contraseña: Si la contraseña es correcta, se generará la ventana de entrada correspondiente.

- Nueva contraseña: Introduzca la nueva contraseña.

- Confirmar contraseña: Vuelva a pulsar la nueva contraseña. (Esto es para evitar que se ingrese una contraseña incorrecta)

3. Si son iguales, se activará el botón 'aplicar'. Al pulsar el botón se cambiará la contraseña.

* Si no desea cambiar durante la entrada, haga clic en la pestaña 'X' en la esquina superior izquierda

5) Reinicio del sistema

- Para continuar con la inicialización.

- Incluso si se ejecuta 'Restablecer', la configuración de idioma no cambia, las fotos y los videos no se eliminan. (Establecerlos o elimínelos individualmente)

6) Versión

- Para mostrar la versión actual del programa.

* Referencia (información de la tarjeta Micro SD)

- 1) Tarjeta Micro SD disponible
- SDHC / SDXC: MAX 128 GBytes (Clase 10 o superior)
- 2) Método de FORMATEO (Sistema de archivos): FAT32 (Inicie el producto después de insertar una tarjeta Micro SD formateada en el primer uso)
- 3) Capacidad máxima de almacenamiento (Resolución máxima de imágenes/videos guardados: 640x360)- Cuando no se utiliza una tarjeta micro SD: Solo se pueden guardar 50 imágenes (memoria integrada)
- Cuando se utiliza una tarjeta micro SD: Se pueden almacenar hasta 10,000 imágenes/videos (sin embargo, si el tamaño del archivo de almacenamiento es grande, la cantidad máxima puede reducirse)

Capacidad	Tarjeta micro SD		
	8 GB	64 GB	128 GB (MÁX.)
Video (Máx. 120 segundos)	160 archivos	1400 archivos	2800 archivos

※El número de los archivos que puede ser guardados por la capacidad de la tarjeta Micro SD se basa en un VIDEO de tiempo de 120 segundos

Precauciones para el uso de la tarjeta Micro SD

- 1) Cuando extraiga o inserte una tarjeta micro SD, desconecte la alimentación antes de continuar.
(Si se inserta/retira la tarjeta SD mientras usa el producto, puede causar un mal funcionamiento).
- 2) La capacidad de almacenamiento de un videoclip puede variar según el entorno en el que se almacene.
- 3) Cuando la capacidad de almacenamiento de la tarjeta micro SD está llena, los archivos más antiguos se eliminan automáticamente y se guardan los archivos más recientes.
(Haga una copia de seguridad de sus datos cuando se muestre el icono COMPLETO).
- 4) Se recomienda la tarjeta Micro SD tipo MLC.
Tipo de almacenamiento: MLC (Capacidad de hasta 10,000 veces de grabación y reproducción de video)
- 5) Las tarjetas Micro SD son consumibles con tiempos de uso limitados
(Reemplace la tarjeta Micro SD si hay un problema con el almacenamiento y la reproducción).



5. Usando un teléfono inteligente

- Si un usuario existente ya está conectado al dispositivo, no es posible un nuevo registro con el dispositivo.

(En este caso, puede volver a registrar el dispositivo después de inicializar la conexión del dispositivo ejecutando 'Etc' -> 'System reset' en el menú de configuración del producto).

- Si se han acumulado muchos mensajes push en su teléfono, es posible que no reciba mensajes adicionales. Si el número acumulado aumenta, elimínelos.
(En el caso de un teléfono Android, se pueden guardar hasta 24)

- Si la información modificada no se actualiza inmediatamente, puede comprobar la información modificada saliendo y volviendo a entrar en el menú.

1) Regístrese

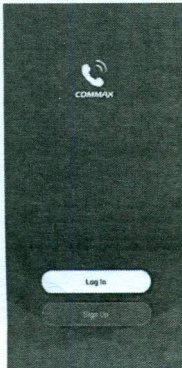

- Instale y ejecute la aplicación 'COMMAX HEY CALL' usando su teléfono móvil.
- Seleccione el botón 'Registrarse'
- Seleccione su país
- Ingrese 'Dirección de correo electrónico (ID)' y seleccione el botón 'Obtener código de verificación'
- Ingrese el 'Código de verificación' que se le envió por correo electrónico.
- Establezca su contraseña

Descargue la aplicación escaneando el siguiente Código QR.



2) Agregar dispositivo (Registro)



- Conexión Wi-Fi desde su teléfono (usando la misma red que su dispositivo)
- Seleccione el botón 'Agregar dispositivo'
- Seleccione el botón 'Escaneo automático'
- Presione el botón 'Acceder a la ubicación' y 'Habilitar Wi-Fi' para habilitarlo.
- Seleccione el botón 'Comenzar a escanear'
- Cuando encuentre el dispositivo, haga clic en el botón 'Siguiente' para completar el registro.

Si no es posible 'Escaneo automático', cambie a 'Agregar manualmente' para seleccionar el producto e intente nuevamente

3) Cómo invitar a miembros

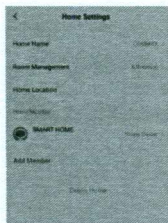

- Seleccione la pestaña 'Yo' en la parte inferior
- Seleccione 'Mi hogar' en el menú de configuración 'Administración del hogar'.
- Pulse 'Nombre de la casa' para establecer el nombre de la CASA.
- Seleccione la casa (nombre) que creó.
- Seleccione 'Agregar miembro'.
- Aparece una selección de cómo compartir el código de invitación. Seleccione 'Mensajes'. (En este caso, el código de invitación se enviará por mensaje de texto).

Los invitados pueden compartir su dispositivo ingresando el código de invitación en 'Inicio- Management' -> 'Home Join' después de instalar la aplicación.

(Puede ser compartido hasta 20 personas, incluido el administrador).

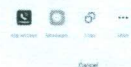

※ Si la información de la invitación está actualizada y no está visible, puede consultar la información actualizada saliendo y volviendo a entrar en el menú.

4) Llamar usando un teléfono inteligente

- Cuando llega la llamada de un visitante, se activa una alarma en el teléfono inteligente. Acceda al teléfono inteligente (※ Las notificaciones automáticas pueden retrasarse según las condiciones de red y del servidor).

- Ejecutar la aplicación de 'COMMAX HEY CALL'.

- Cuando el producto está conectado, se muestra el visitante.

- Haga clic en el botón 'Hablar' para hacer una llamada

※ Si presiona el botón 'Abrir puerta', aparecerá un mensaje de advertencia. Si hace clic '<(EXIT) botón, la ventana emergente se cerrará. (Ingrese la contraseña registrada en la pared almohadilla y presione '↵ Botón '(OK) para abrir la puerta.)

※ Precauciones

- Durante una llamada de la aplicación móvil, el sonido no se graba en el video guardado en el monitor
- Si está en una llamada en la aplicación móvil, no puede recibir una llamada en el monitor
- Cuando el monitor está en una llamada, no es posible conectarse al monitor desde la aplicación móvil
- Tenga en cuenta que el monitor puede reiniciarse al volver a registrarse después de eliminarlo de la aplicación móvil.
- Si se realiza una llamada tripartita a otro dispositivo durante una llamada en la aplicación móvil, puede haber un problema con la calidad de la llamada. Tenga cuidado al usarlo junto con otros dispositivos.



6. Cómo Instalar el equipo.

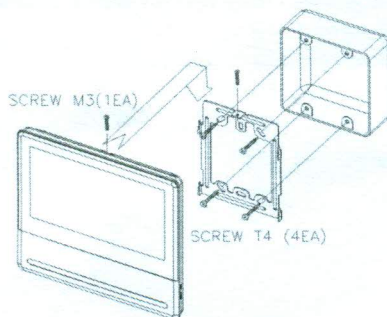

Nota

- Evite instalar el producto en área deluz solar directa.
- La posición del cuerpo de la unidad debe ajustarse al rango de altura estándar.
(El rango de altura recomendado es de 1450 ~ 1500 mm)
- Evite instalar el producto expuesto a exposición a gases, fuerza magnética, en ambientes húmedos, temperaturas altas, ya que puede dañar el estado y el rendimiento del producto.



7. Diagrama de cableado

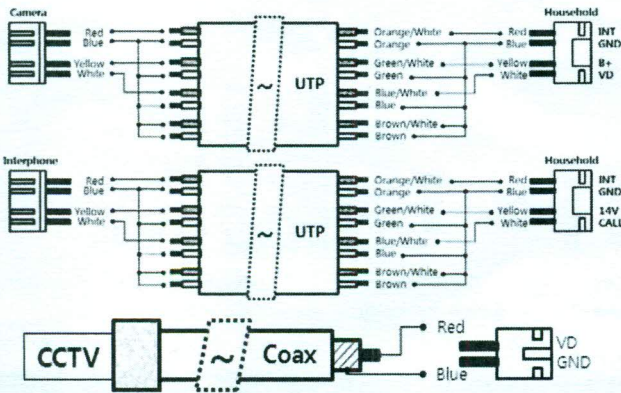
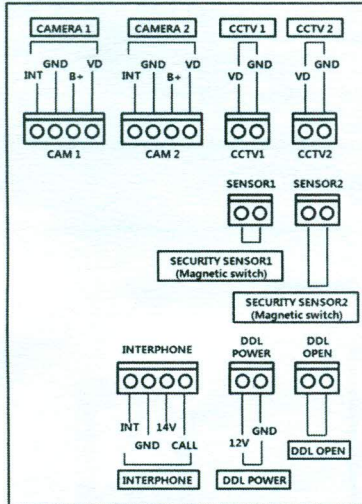

Nota:

1. En caso de que haya una línea de alta tensión en el área de instalación, use un cablecoaxial de tubo metálico para el cableado.
2. Tenga cuidado con las arrugas en el revestimiento de la línea y los cables que sobresalen, ya que pueden causar escasez de circuitose inconvenientes de operación.
3. Al conectar un monitor con una cámara, asegúrese de que el interruptor de alimentación esté apagado.

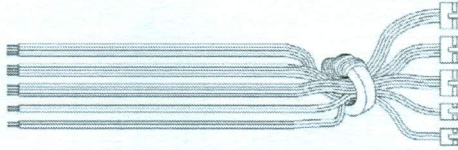

Al realizar el cableado (cámara, circuito cerrado de televisión, interfono, sensor), utilice el cable apropiado EMC que viene en el paquete.



8. Contenidos del paquete

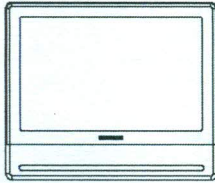

MONITOR

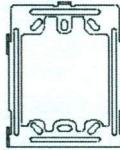

BRACKET



MANUAL

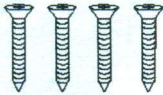

(T) 4X18 mm
Screw for bracket



(M)3X6mm
Screw for body

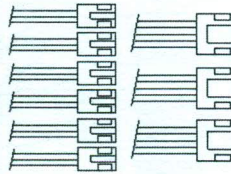

2P(6EA) / 4P(3EA)
Connector



Core EMC

- Monitor (CDV-70QT) 1EA
- Soporte de pared para monitor 1EA
- Manual de usuario 1EA
- Tornillo de montaje del soporte de pared 4EA Tornillo de fijación del monitor 1EA
- Conector 2P
- 6EA Conector
- 4P 3EA Núcleo
- EMC 1EA

* Dispositivos de conexión

Cámara de puerta / CCTV: Cámara AHD (hasta 2 megapíxeles)



9. Especificaciones

Modelo		CDV-70QT
Método de transmisión		Cámara- 4 hilos, CCTV- 2 hilos, Módulo DDL RF- 4 hilos (Alimentación 2/2 abiertos) Interfono- 4 hilos, Sensor- 2 hilos
Fuente de alimentación		100V-240V~, 50/60Hz
Consumo		En espera: 3.5 WMáx: 15 W
Sistema de intercomunicador		Tipo MANOS LIBRES (Circuito interruptor de voz)
Monitor		7 pulgadas LCD TOTALMENTE TÁCTIL
Tiempo de suscripción de Video		Vigiliandecámaradepuertaindividual:30±5s Conexióndellamada/Llamada:60±5s
Distancia Alambrado	UTP CAT 5e. Estándar (ø0,5)	Cámara / CCTV / Interfono <-> Unidad doméstica (monitor)
		28 metros (MÁX.)
		Resistencia inferior a 10 Ω por 100 metros en UTP Cat 5e
Temperatura de funcionamiento.		0 ~ +40 (32°F ~ 104°F)



10 Guía de operación segura

- Asegúrese de encender el producto.
- En caso de detectar daños físicos o fallas en el funcionamiento, no dude en comunicarse con el Centro de Servicio.
- Toda la energía eléctrica debe ser bloqueada por el dispositivo de bloqueo de edificios.
- No coloque botellas de agua ni macetas sobre el producto.
- Por favor, desconecte la alimentación cuando instale o repare el producto.

COMMAX

COMMAX Co.,Ltd.

513-11, Sangdaewon-dong, Jungwon-gu, Seongnam-si, Gyeonggi-do, Korea

Int'l Business Dept. Tel. : +82-31-7393-540~550 Fax. : +82-31-745-2133

Web site : www.commax.com

Edited.2022.03.24

Printed In Korea / 2022.07.104